



**Institut de
Tecnologia de la Construcció
de Catalunya**

Wellington 19
ES08018 Barcelona
T +34 933 09 34 04
qualprod@itec.cat
itec.cat



Miembro de la



www.eota.eu

Evaluación Técnica Europea

ETA 19/0164
de 25.11.2019



Parte general

Organismo de Evaluación Técnica que emite la ETE: ITeC

El ITeC ha sido designado de acuerdo con el Artículo 29 del Reglamento (EU) No 305/2011 y es miembro de EOTA (European Organisation for Technical Assessment)

**Nombre comercial del
producto de construcción**

Lateroyeso®

**Área del producto a la que
pertenece**

21-Kits de tabiquería interior
Kits de tabiquería interior para paredes no portantes

Fabricante

FERCYSER SL

C. Andrés Mellado 29, 6º C
ES28015 MADRID
España

Planta(s) de fabricación

Polígono Tambarria, La Senda
ES26540 ALFARO (La Rioja)
España

**La presente Evaluación
Técnica Europea contiene**

20 páginas incluyendo 4 anexos que forman parte integral de esta evaluación.

**La presente Evaluación
Técnica Europea se emite de
acuerdo con el Reglamento
(EU) 305/2011, en base a**

Documento de Evaluación Europeo (DEE) 210005-00-0505
Kits de partición interna para paredes no portantes.

Comentarios Generales

Las traducciones de esta Evaluación Técnica Europea a otros idiomas deben corresponder completamente con el documento original emitido y deben ser identificadas como tales.

La reproducción de la presente Evaluación Técnica Europea, incluyendo si transmisión por medios electrónicos, debe ser integral. Sin embargo, se podrán realizar reproducciones parciales bajo el consentimiento escrito del Organismo de Evaluación Técnica. Cualquier reproducción parcial se deberá identificar como tal.

Partes específicas de la Evaluación Técnica Europea

1 Descripción técnica del producto

Lateroyeso® es un kit para la construcción de particiones interiores y trasdosados de fachada, que consiste en los componentes siguientes:

- Paneles Lateroyeso®: 5 1/C, 6 LS, 7 LD, 8 LD, 10 LD, fabricados por Fercyser SL
- Adhesivo base yeso
- Yeso de enlucido
- Yeso
- Bandas elásticas de poliestireno expandido elastificado (EEPS)

El aislamiento (si es necesario) no forma parte del kit.

Otros componentes auxiliares (aislante de lana mineral, premarcos de puertas y ventanas, perfiles, fijaciones, etc.) que no forman parte del kit, se indican en el anexo 3.

El titular de la ETE fabrica los paneles Lateroyeso® en su propia planta de fabricación. El diseño geométrico y las características principales de cada panel se dan en el anexo 1. El resto de componentes del kit deben ser conformes a las especificaciones del anexo 2. El titular de la ETE es responsable del kit.

Las particiones interiores se construyen uniendo los paneles Lateroyeso® mediante un adhesivo basado en yeso que se aplica en todo el perímetro del panel. Las bandas elásticas de EEPS deben usarse para separar la partición del soporte. En aquellos casos con altas exigencias acústicas, las bandas de EEPS deben instalarse en todo el perímetro de la partición. Una vez montada, la partición puede acabarse con una capa fina de yeso de enlucido o con baldosas cerámicas.

El kit se instala de acuerdo con las instrucciones de montaje del fabricante. El montaje de los componentes y otros detalles se muestran en el anexo 4.

En el anexo 1 se describe la geometría y las principales características de cada bloque Lateroyeso®.

El anexo 2 contiene la descripción de los materiales y las especificaciones de los componentes del kit.

El anexo 3 contiene la descripción genérica de los componentes que no forman parte del kit.

El anexo 4 muestra el montaje de los componentes y otros detalles constructivos.

2 Especificación del uso(s) previsto(s) de acuerdo con el Documento de Evaluación Europeo aplicable (de ahora en adelante, DEE)

El sistema se usa en los siguientes casos:

- Particiones interiores no desmontables dentro del edificio y trasdosados de fachada (funciones a y c, tal como se indica en el capítulo 1.1 del DEE 210005-00-0505).
- Con funciones de separación del fuego y de aislamiento acústico.

Las soluciones constructivas consideradas en esta ETE se muestran en la tabla 2.1.

Partición de hoja simple	Uso (2)
Lateroyeso® 5 1/C	Función c
Lateroyeso® 6 LS	Función a y c
Lateroyeso® 7 LD	Función a y c
Lateroyeso® 8 LD	Función a y c
Lateroyeso® 10 LD	Función a y c
Partición de doble hoja (1)	
Lateroyeso® 6 LS + MW (5 cm) + 6 LS	Función a, para altas exigencias acústicas
Lateroyeso® 6 LS + MW (5 cm) + 7 LD	Función a, para altas exigencias acústicas
Lateroyeso® 6 LS + MW (4 cm) + 8 LD	Función a, para altas exigencias acústicas
Notas:	
(1)	MW indica aislamiento de lana mineral.
(2)	De acuerdo con el apartado 1.1 del DEE 210005-00-0505:
	- Función a: la función principal de la partición es dividir el interior del edificio.
	- Función c: la partición se utiliza como un trasdosado independiente de la fachada
Tabla 2.1: Soluciones constructivas Lateroyeso®.	

El kit será usado en las condiciones siguientes:

- Estructuras capaces de proporcionar el soporte y las posibilidades de fijación adecuados.
- Un promedio de temperatura del aire en el rango de 5°C a 35°C con un mínimo de 0°C y un máximo de 50°C.
- Una media diaria de humedad relativa del aire en el rango de 20% HR a 75% HR. La máxima humedad relativa solo puede exceder el 85% HR por períodos cortos de tiempo.
- Zonas accesibles a usuarios con un cierto grado de interés en actuar con cuidado. Estas zonas están divididas en categorías de uso, tal y como se muestra en las tablas 3.5 y 3.6.
- Áreas de categoría del sistema A-B, C1-C4 y D1-D2 según el Eurocódigo 1, de acuerdo con la tabla 1 del apartado 2.1.2 de DEE 210005-00-0505.
- Zonas donde los requerimientos de la superficie con respecto a la higiene, la calidad del aire, la electricidad estática, etc. son de la misma naturaleza y magnitud que aquellos en residencias, oficinas, escuelas, instituciones, etc.

El kit no portante Lateroyeso® puede incluir instalaciones de gas, electricidad, agua o desagüe, aunque éstas no son objeto del presente ETE.

Las disposiciones estipuladas en esta ETE se basan en una vida útil de al menos 25 años para las particiones Lateroyeso®, siempre y cuando el kit esté sujeto a un uso y mantenimiento adecuados. Dichas disposiciones se basan en el estado actual de la técnica y en los conocimientos y experiencia disponible.

Las indicaciones dadas sobre la vida útil no se deben interpretar como una garantía, sino que deben considerarse como un medio para la elección correcta del producto en relación con la vida útil estimada de las obras.

3 Prestaciones del producto y referencia a los métodos de evaluación

Las prestaciones del kit de particiones Lateroyeso® en relación a los requisitos básicos de las obras de construcción (en adelante, RB) se determinaron de acuerdo con el DEE 210005-00-0505 *Kits de partición interna para paredes no portantes*. Las características esenciales de Lateroyeso® se muestran en la tabla 3.1.

Requisito Básico	Ap. ETE	Característica esencial	Prestación
BR 2 Seguridad en caso de incendio	3.1	Reacción al fuego	Véase el apartado 3.1
	3.2	Resistencia al fuego	Véase el apartado 3.2
BR 3 Higiene, salud y medio ambiente	--	Contenido y/o emisión de sustancias peligrosas	No evaluado
	3.3	Permeabilidad al vapor de agua	Véase el apartado 3.3
	3.4	Resistencia al daño estructural y fallo funcional por cargas horizontales	Véanse las tablas 3.5 y 3.6
BR 4 Seguridad y accesibilidad de utilización	3.5	Resistencia al daño estructural y fallo funcional por cargas verticales excéntricas	Véase la tabla 3.7
	3.6	Resistencia a las cargas estáticas lineales horizontales	Véase la tabla 3.8
	--	Resistencia al fallo funcional por cargas puntuales paralelas o perpendiculares a la superficie	No evaluado
	3.7	Rigidez de las particiones a usarse como substrato para piezas cerámicas	Véase la tabla 3.9
	3.8	Seguridad contra daños personales por contacto	Satisfactorio
	3.9	Resistencia al deterioro causado por:	
		- Agentes físicos - Agentes químicos - Agentes biológicos	Satisfactorio Satisfactorio Satisfactorio
BR 5 Protección frente al ruido	3.10	Aislamiento al ruido aéreo	Véase el apartado 3.10
	--	Absorción acústica	No evaluado
BR 6 Ahorro de energía y aislamiento térmico	3.11	Resistencia térmica	Véase el apartado 3.11
	--	Inercia térmica	No evaluado

Tabla 3.1: Prestaciones del kit de particiones no portantes Lateroyeso®.

3.1 Reacción al fuego

DEE 210005-00-0505, sección 2.2.1.

La clasificación de la reacción al fuego de los componentes individuales del kit de acuerdo con el Reglamento (UE) 2016/364 viene dada en la tabla 3.2.

Componentes del kit	Norma - EN / ETE/Tipo y nombre	Clase de reacción al fuego de acuerdo con la EN 13501-1
Paneles Lateroyeso® 5 1/C, 6 LS, 7 LD, 8 LD, 10 LD	Sin norma disponible Paneles de arcilla y yeso	A1 (< 1% materia orgánica) Decisión CE 96/603/EC (modificada por la Decisión CE 2000/605)
Adhesivo base yeso	EN 12860	A1 (< 1% materia orgánica) Decisión CE 96/603/EC (modificada por la Decisión CE 2000/605)
Yeso de enlucido	EN 13279-1	A1 (< 1% materia orgánica) Decisión CE 96/603/EC (modificada por la Decisión CE 2000/605)
Yeso	EN 13279-1	A1 (< 1% materia orgánica) Decisión CE 96/603/EC (modificada por la Decisión CE 2000/605)
Bandas de EEPS	EN 13163	E Véase nota (1)
Lana mineral	EN 13162	A1 (< 1% materia orgánica) Decisión CE 96/603/EC (modificada por la Decisión CE 2000/605)

(1) Se debe tener en cuenta que las bandas elásticas EEPS suelen estar protegidas del fuego directo con otros elementos en la mayoría de casos, como pavimentos o revestimientos (por ejemplo, figuras A4.1 y A4.2 del anexo 4).

Tabla 3.2: Reacción al fuego de los componentes individuales del kit.

3.2 Resistencia al fuego

DEE 210005-00-0505, sección 2.2.2.

La resistencia al fuego de una división de hoja simple de Lateroyeso® 6 LS con una banda de EEPS instalada alrededor del perímetro se ha ensayado de acuerdo con la norma EN 1364-1 y obteniéndose una clasificación de resistencia al fuego **EI 90** de acuerdo con la norma EN 13501-2.

Las disposiciones de instalación requeridas para alcanzar las prestaciones dadas se recogen en el anexo 4.

La evaluación de hojas dobles se indica en la tabla siguiente:

Kit ensamblado	Clase de resistencia al fuego de acuerdo con la norma EN 13501-2
Partición de doble hoja	
Lateroyeso® 6 LS + MW (5 cm) + 6 LS	
Lateroyeso® 6 LS + MW (5 cm) + 7 LD	EI 180
Lateroyeso® 6 LS + MW (4 cm) + 8 LD	

Tabla 3.3: Clase de resistencia al fuego.

3.3 Permeabilidad al vapor de agua

DEE 210005-00-0505, sección 2.2.4.

Factor de resistencia al vapor de agua (μ)	
Piezas cerámicas	10
Enlucido de yeso	6
Yeso	4
Lana mineral	1

Tabla 3.4: Factor de resistencia al vapor de agua.

3.4 Resistencia al daño estructural y al fallo funcional por cargas horizontales

3.4.1 Resistencia al daño estructural y al fallo funcional por impacto de cuerpo blando – saco de 50 kg

La resistencia al daño estructural y al fallo funcional por impacto de cuerpo blando (saco de 50 kg) del kit de particiones Lateroyeso® se ha ensayado de acuerdo con el apartado 2.2.5.1 del DEE 210005-00-0505. El nivel correspondiente a la categoría de uso se da en la tabla 3.5.

Kit montado	Categoría de uso y nivel de energía	
	Resistencia al daño estructural por impacto de cuerpo blando – saco de 50 kg	Resistencia al daño funcional por impacto de cuerpo blando – saco de 50 kg
Partición de hoja simple		
Lateroyeso® 5 1/C	No evaluado	No evaluado
Lateroyeso® 6 LS		
Lateroyeso® 7 LD	3,10 m de altura: III	3,10 m de altura: III
Lateroyeso® 8 LD	3,40 m de altura: II	3,40 m de altura: I
Lateroyeso® 10 LD		
Partición de doble hoja		
Lateroyeso® 6 LS + MW (5 cm) + 6 LS		
Lateroyeso® 6 LS + MW (5 cm) + 7 LD	3,10 m de altura: III	3,10 m de altura: III
Lateroyeso® 6 LS + MW (4 cm) + 8 LD	3,40 m de altura: II	3,40 m de altura: I

Para la definición de las categorías de uso: véase el anexo B del DEE 210005-00-0505.

Tabla 3.5: Resistencia al daño estructural y al fallo funcional por impacto de un cuerpo blando.

3.4.2 Resistencia al daño estructural y al fallo funcional por impacto de cuerpo duro – bola de acero de 1 kg y 0,5 kg

La resistencia al daño estructural y al fallo funcional por impacto de cuerpo duro (bola de acero de 0,5 kg para el fallo funcional y bola de acero de 1 kg para daño estructural) del kit de particiones interiores Lateroyeso® se ha ensayado de acuerdo con el apartado 2.2.5.2 del DEE 210005-00-0505. El nivel correspondiente a la categoría de uso se da en la tabla 3.6.

Kit montado	Categoría de uso y nivel de energía	
	Resistencia al daño estructural por impacto de cuerpo duro – bola de acero de 1 kg	Resistencia al fallo funcional por impacto de cuerpo duro – bola de acero de 0,5 kg.
Partición de hoja simple		
Lateroyeso® 5 1/C	No evaluado	No evaluado
Lateroyeso® 6 LS		
Lateroyeso® 7 LD	III	III
Lateroyeso® 8 LD		
Lateroyeso® 10 LD		
Partición de doble hoja		
Lateroyeso® 6 LS + MW (5 cm) + 6 LS		
Lateroyeso® 6 LS + MW (5 cm) + 7 LD	III	III
Lateroyeso® 6 LS + MW (4 cm) + 8 LD		

Para la definición de las categorías de uso: véase el anexo B del DEE 210005-00-0505.

Tabla 3.6: Resistencia al daño estructural y al fallo funcional por impacto de un cuerpo duro.

3.5 Resistencia al daño estructural y al fallo funcional por cargas verticales excéntricas

Se ha ensayado la resistencia al daño estructural y al fallo funcional por cargas verticales excéntricas del kit de particiones Lateroyeso® de acuerdo con el apartado 2.2.6 del DEE 210005-00-0505. El nivel correspondiente a la categoría de uso se da en la tabla 3.7.

Kit montado	Categoría de uso y nivel de energía	
	Resistencia al daño estructural	Resistencia al fallo funcional
Partición de hoja simple		
Lateroyeso® 5 1/C	No evaluado	No evaluado
Lateroyeso® 6 LS		
Lateroyeso® 7 LD	A	A
Lateroyeso® 8 LD		
Lateroyeso® 10 LD		
Partición de doble hoja		
Lateroyeso® 6 LS + MW (5 cm) + 6 LS		
Lateroyeso® 6 LS + MW (5 cm) + 7 LD	A	A
Lateroyeso® 6 LS + MW (4 cm) + 8 LD		

Para la definición de las categorías de uso: véase el apartado 2.2.6 del DEE 210005-00-0505.

Tabla 3.7: Resistencia al daño estructural por carga vertical excéntrica.

3.6 Resistencia a cargas estáticas lineales horizontales

La resistencia a cargas horizontales estáticas lineales del kit de particiones Lateroyeso® se ha ensayado de acuerdo con el apartado 2.2.7 del DEE 210005-00-0505. El nivel correspondiente a la categoría de uso se da en la tabla 3.8.

Kit montado	Carga de fallo
Partición de hoja simple Lateroyeso® 6 LS (3,40 m de alto)	547 N/m
Partición de doble hoja Lateroyeso® 6 LS + MW (5 cm) + Lateroyeso® 6 LS (3,10 m de altura)	747 N/m

Tabla 3.8: Resistencia a cargas estáticas lineales horizontales.

3.7 Rigidez de las particiones a usarse como sustrato para piezas cerámicas

La rigidez de las particiones para ser usadas como sustrato para piezas cerámicas del kit de particiones Lateroyeso® ha sido ensayada de acuerdo con el apartado 2.2.9 del DEE 210005-00-0505. El nivel correspondiente a la categoría de uso se da en la tabla 3.9.

Kit montado	Categoría de uso
Partición de una hoja	Resistencia al daño funcional por impacto de carga de cuerpo blando – saco de 50 kg
Lateroyeso® 5 1/C	No evaluado
Lateroyeso® 6 LS	Hasta 3,10 m de alto: se cumple el requisito
Lateroyeso® 7 LD	
Lateroyeso® 8 LD	
Lateroyeso® 10 LD	
Partición de doble hoja	
Lateroyeso® 6 LS + MW (5 cm) + 6 LS	Hasta 3,10 m de alto: se cumple el requisito
Lateroyeso® 6 LS + MW (5 cm) + 7 LD	
Lateroyeso® 6 LS + MW (4 cm) + 8 LD	

Tabla 3.9: Resistencia al daño funcional. Rigidez de las particiones para ser usadas como sustrato para piezas cerámicas.

3.8 Seguridad contra daños personales por contacto

DEE 210005-00-0505, sección 2.2.10.

Cuando el kit de particiones Lateroyeso® está instalado apropiadamente, la geometría no implica ningún borde afilado o cortante, y no hay riesgo de abrasión o de que una persona se pueda cortar la piel o la ropa a causa de la naturaleza de las superficies.

3.9 Resistencia al deterioro

DEE 210005-00-0505, sección 2.2.11.

3.9.1 Agentes físicos

La resistencia al deterioro causado por las condiciones higrotérmicas, que incluyen variaciones en la temperatura/humedad donde los cambios ocurren en ambos lados de la partición al mismo tiempo, y diferencias en la temperatura y/o en la humedad relativa en una de las caras de la partición en comparación con la otra, es aceptable sin ensayos específicos por ser conocidos los materiales usados y por la experiencia del fabricante.

De acuerdo con la experiencia y la naturaleza de estos productos, se considera que el calor localizado de los paneles de calor o radiadores localizados cerca de la partición no afecta de manera adversa a dicha partición.

3.9.2 Agentes químicos

Satisfactorio sin ensayos específicos.

3.9.3 Agentes biológicos

Satisfactorio sin ensayos específicos.

3.10 Aislamiento al ruido aéreo

DEE 210005-00-0505, sección 2.2.11.

El índice ponderado de reducción sonora $R_w(C;C_{tr})$ para paredes interiores, tal y como está definido en la EN ISO 10140-2 y la ISO 717, se expresa de la siguiente manera para particiones de hojas simples y dobles:

Kit montado	Índice de aislamiento al ruido aéreo
Partición de una hoja	$R_w(C;C_{tr})$ (dB)
Lateroyeso® 5 1/C	No evaluado
Lateroyeso® 6 LS	30 (-1;-2)
Lateroyeso® 7 LD	
Lateroyeso® 8 LD	Nota (1)
Lateroyeso® 10 LD	
Partición de doble hoja	
Lateroyeso® 6 LS + MW (5 cm, 16 kg/m ³) + Lateroyeso® 6 LS	52 (-2;-4)
Lateroyeso® 6 LS + MW (5 cm, 70 kg/m ³) + Lateroyeso® 8 LD	60 (-2;-6)

(1) Se considera que las particiones de hoja simple construidas con Lateroyeso® 7 LD, Lateroyeso® 8 LD y Lateroyeso® 10 tienen, como mínimo, el mismo índice de aislamiento al ruido aéreo que la partición de hoja simple de Lateroyeso® 6 LD, puesto que tienen mayor masa superficial.

Tabla 3.10: Aislamiento al ruido aéreo.

3.11 Resistencia térmica

En lo que se refiere a la resistencia térmica (véase el apartado 2.2.14 del DEE 210005-00-0505), el cálculo de la característica del aislamiento térmico del kit de particiones internas Lateroyeso® se ha realizado de acuerdo con la norma EN ISO 6946.

De acuerdo con los cálculos basados en los valores de yeso tabulados de la EN 10456 (véase el apartado 5.1 o la norma EN ISO 6946) y los valores declarados del marcado CE de las unidades cerámicas y los componentes auxiliares, la resistencia térmica de Lateroyeso® ensamblado se muestra en la siguiente tabla.

Partición Lateroyeso®	Espesor total (mm)	Resistencia térmica (R-valor) (m ² ·K/W)
Partición de hoja simple		
Lateroyeso® 5 1/C	50	0,57
Lateroyeso® 6 LS	60	0,60
Lateroyeso® 7 LD	70	0,62
Lateroyeso® 8 LD	80	0,65
Lateroyeso® 10 LD	100	0,73
Partición de doble hoja		
Lateroyeso® 6 LS + MW (5 cm, $\lambda=0,034$ W/m·K) + Lateroyeso® 6 LS	170	2,40
Lateroyeso® 6 LS + MW (5 cm, $\lambda=0,034$ W/m·K) + Lateroyeso® 7 LD	180	2,44
Lateroyeso® 6 LS + MW (5 cm, $\lambda=0,034$ W/m·K) + Lateroyeso® 8 LD	180	2,17

Tabla 3.11: Valor calculado de la resistencia térmica de las particiones Lateroyeso®.

4 Sistema aplicado para la evaluación y verificación de la constancia de las prestaciones (de ahora en adelante, EVCP), con referencia a su base legal

De acuerdo con la decisión 98/213/CE de la Comisión Europea¹, aplican los sistemas de EVCP (véase el reglamento delegado (EU) No 568/2014 que modifica el Anexo V del Reglamento (EU) 305/2011) que se dan en la siguiente tabla.

Sistema	Uso(s) previsto	Nivel o clase	Sistema
Lateroyeso®	Kits de partición interna para paredes no portantes sujetos a regulaciones de reacción fuego.	Cualquiera	3
	Kits de partición interna para paredes no portantes no sujetos a regulaciones de reacción fuego.		4

Tabla 4.1: Sistema EVCP.

¹ Diario Oficial de la Unión Europea (DOUE) L80/41 de 18/03/1998.

5 Detalles técnicos necesarios para la implementación del sistema de EVCP, según lo previsto en el DEE de aplicación

Todos los detalles técnicos necesarios para la implementación del sistema de EVCP se establecen en el *Plan de Control* depositado en el ITeC², con el que el control de producción en fábrica operado por el fabricante deberá estar conforme.

Los productos no fabricados por el fabricante del kit deben ser igualmente controlados de acuerdo al *Plan de Control*.

Si los materiales/componentes no son fabricados y ensayados por el subministrador de acuerdo a los métodos acordados, antes de su aceptación deberán ser objeto de verificaciones/ensayos adecuados por parte del fabricante del kit.

Cualquier cambio en el proceso de fabricación que pudiera afectar a las propiedades del producto deberá ser notificado, así como los ensayos de tipo que así lo requieran revisados de acuerdo al *Plan de Control*.

Emitido en Barcelona a 25 de noviembre de 2019

por el Instituto de Tecnología de la Construcción de Cataluña.



Ferran Bermejo Nualart

Director Técnico, ITeC

² El *Plan de Control* es una parte confidencial de la ETE y accesible sólo para el organismo notificado de certificación involucrado en el proceso de evaluación y verificación de la constancia de las prestaciones.

ANEXO 1: Descripción de los paneles Lateroyeso®



Figura A1.1: Geometría de los paneles Lateroyeso®.

Características	Paneles Lateroyeso®														
	5 1/C			6 LS			7 LD			8 LD			10 LD		
Dimensiones y tolerancias (mm)	L	H	T	L	H	T	L	H	T	L	H	T	L	H	T
	860	330	50	860	330	60	860	330	70	860	330	80	860	330	100
	(± 7)	(± 1)	(± 0,5)	(± 7)	(± 1)	(± 0,5)	(± 7)	(± 1)	(± 0,5)	(± 7)	(± 1)	(± 0,5)	(± 7)	(± 1)	(± 0,5)
Espesor de yeso (mm)	Medio: 10 ± 2,5 Mínimo ≥ 4														
Planeidad (mm)	< 1														
Masa (kg)	14,0			18,5			19,0			19,5			22,5		
Dureza superficial (Shore C)	> 55														
Carga de rotura a flexión (daN)	> 130														

Tabla A1.1: Características principales de los paneles Lateroyeso®.

ANEXO 2: Especificaciones de los otros componentes del kit

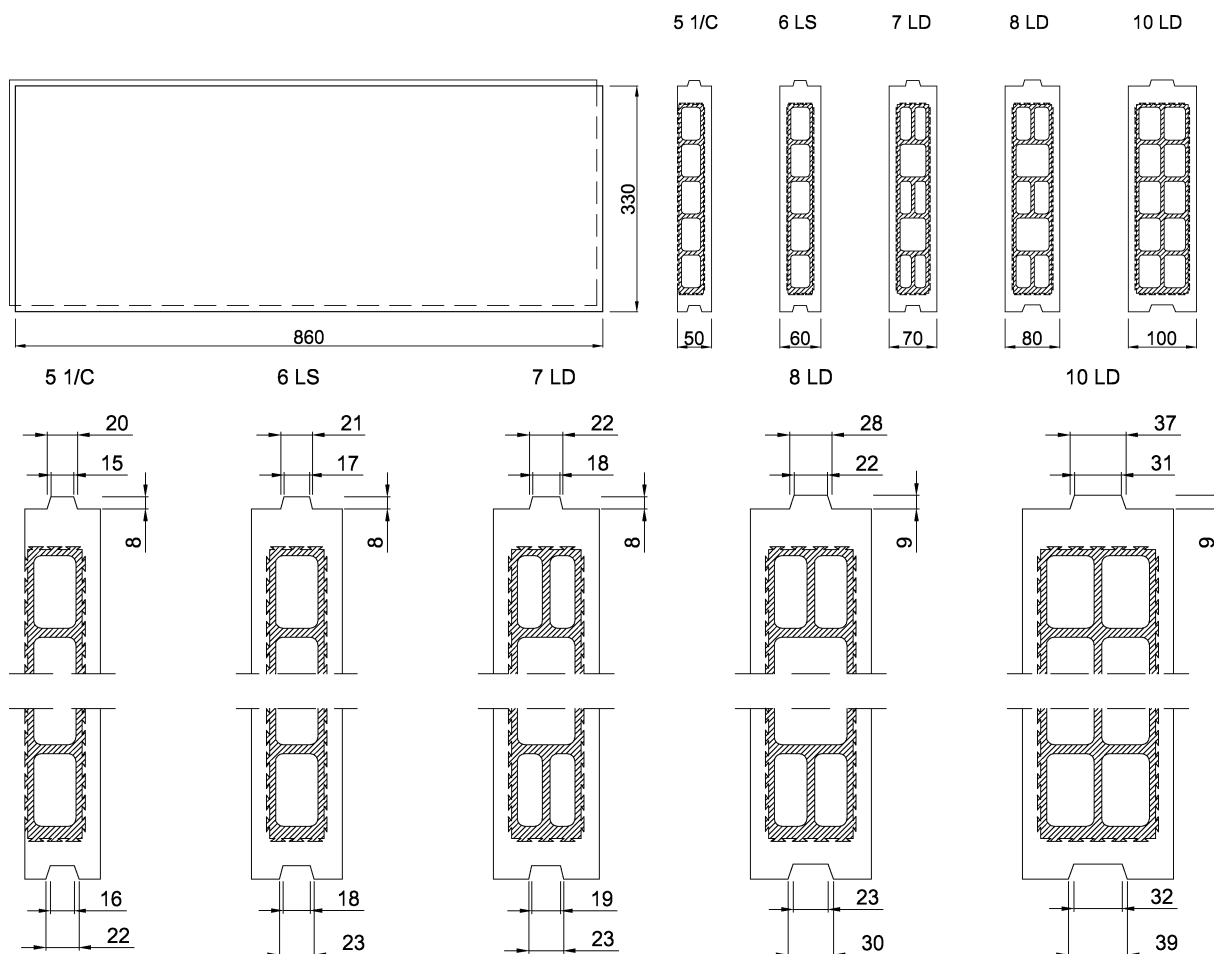
Este anexo indica las características principales de los componentes del kit no fabricados por el titular de la ETE. Solo las características relacionadas con el uso final de cada componente están indicadas. El titular del kit comprueba la conformidad con la especificación indicada.

A2.1 Adhesivo base yeso

Marcado CE según EN 12860, con las siguientes especificaciones:

- Reacción al fuego: Clase A1

Además, de acuerdo con la norma EN 12860:

- Adherencia sobre yeso: mínimo en 3 de cada 4 ensayos el fallo debe ocurrir en el sustrato de yeso.
- Valor medio de adherencia sobre Lateroyeso® > 0,45 MPa

A2.2 Yeso de enlucido

Marcado CE según EN 13279-1, con las siguientes especificaciones:

- Reacción al fuego: Clase A1.
- C6 de acuerdo con la norma EN 13279-1

A2.3 Yeso de construcción

Marcado CE según EN 13279-1, con las siguientes especificaciones:

- Reacción al fuego: Clase A1.
- B1 de acuerdo con la norma EN 13279-1

A2.4 Bandas elásticas de EEPS

El producto del cual se obtienen por corte las bandas elásticas dispone del marcado CE según EN 13163, con las siguientes especificaciones:

- Rigidez dinámica: SD15 (< 15 MN/m³)
- Reacción al fuego: Clase E

Espesor del producto \geq 15 mm

ANEXO 3: Descripción de otros componentes del sistema

Los productos auxiliares necesarios para la ejecución de las particiones Lateroyeso® que no pertenecen al kit y sus especificaciones principales se describen a continuación.

Lana mineral

Deberá estar marcada según la EN 13162, con las siguientes especificaciones:

- Reacción al fuego: Clase A1
- Conductividad térmica: $\lambda \leq 0,034 \text{ W/m}\cdot\text{K}$
- Absorción de agua a corto plazo: WS ($\leq 1 \text{ kg/m}^2$)
- Permeabilidad al vapor de agua: MU1
- Densidad: $\rho \geq 70 \text{ kg/m}^3$
- Espesor del producto: $\geq 50 \text{ mm}$
- En relación al RB5 *Protección frente al ruido*, se declaran dos lanas minerales diferentes:
 1. Caso 1: con las características declaradas anteriormente y una resistividad del flujo de aire de AFR20 ($> 20 \text{ kPa}\cdot\text{s/m}^2$).
 2. Caso 2: con las características declaradas anteriormente teniendo en cuenta las siguientes diferencias:
 - Resistividad del flujo de aire: AFR5 ($> 5 \text{ kPa}\cdot\text{s/m}^2$)
 - Densidad: $\geq 16 \text{ kg/m}^3$

Premarcos de puertas y ventanas

El sistema montado es compatible con los premarcos de puertas y ventanas utilizados habitualmente en las obras de fábrica. Las instrucciones de montaje están depositadas en el ITeC.

Perfiles de esquina

Perfiles de esquina de PVC o de acero galvanizado.

Mallas de refuerzo

Mallas con hilos de alta resistencia compatibles con el yeso.

Flejes

Llaves de acero inoxidable o galvanizado, de acuerdo con la norma EN 845-1, para ligar el tabique otros elementos como muros o carpinterías, cuando sea necesario.

Fijaciones

Fijaciones para piezas cerámicas LD, de acuerdo con la norma EN 771-1, pueden utilizarse en las particiones Lateroyeso®.

Alicatados

Las particiones Lateroyeso® permiten el alicatado en su superficie, teniendo en cuenta que deben usarse adhesivos especiales para el yeso. Tanto las baldosas como los adhesivos deben estar marcados CE de acuerdo con las normas EN 14411 y EN 12004, respectivamente.

ANEXO 4: Detalles de construcción esenciales

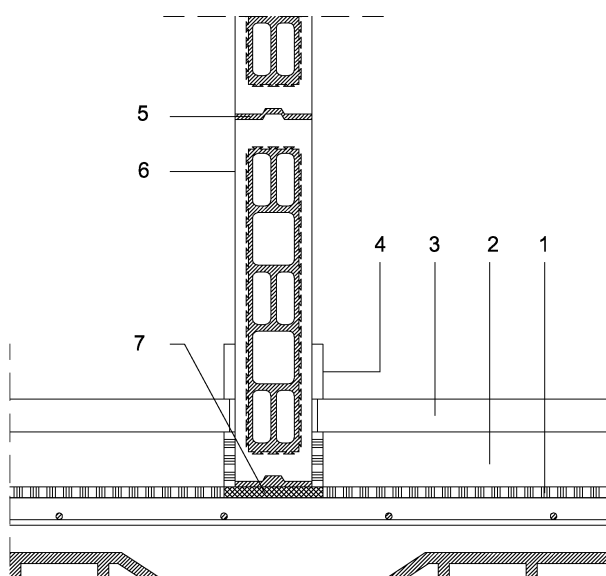

- | | |
|--------------------------|-----------------------------------|
| 1. Lámina anti-impacto | 4. Rodapié |
| 2. Mortero de nivelación | 5. Pasta de montaje (base yeso) |
| 3. Solado | 6. Panel Lateroyeso® |
| | 7. Banda elástica de EEPS (15 mm) |

Figura A4.1: Arranque de partición de hoja simple.

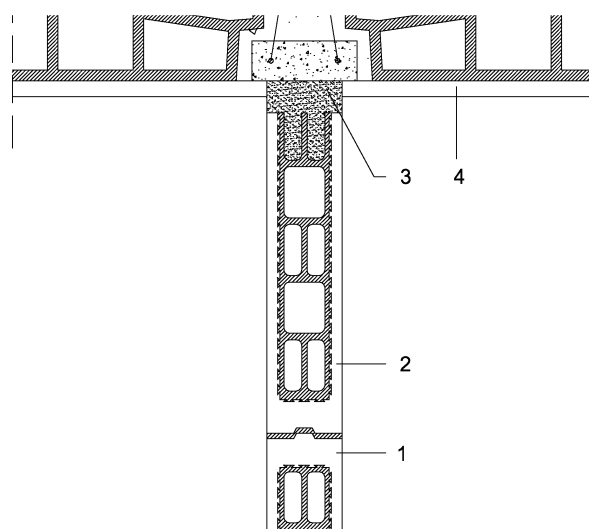

- | |
|--------------------------------------|
| 1. Pasta de montaje |
| 2. Panel Lateroyeso® |
| 3. Pasta de remate (adhesivo + yeso) |
| 4. Guarnecido de yeso |

Figura A4.3: Coronación de partición de hoja simple.

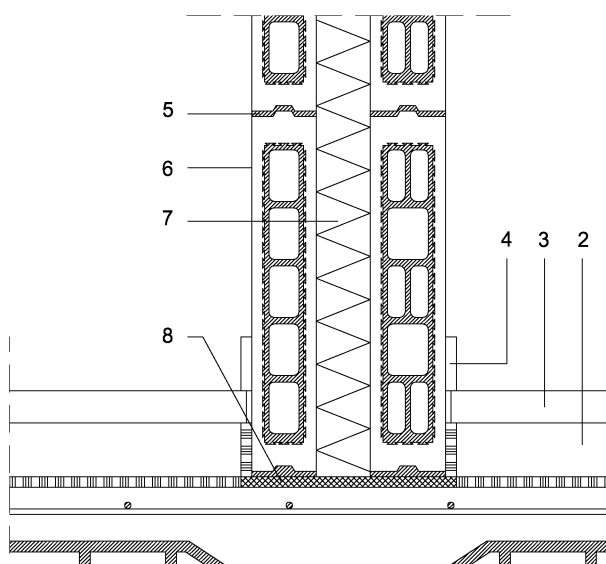

- | | |
|--------------------------|-----------------------------------|
| 1. Lámina anti-impacto | 5. Pasta de montaje (base yeso) |
| 2. Mortero de nivelación | 6. Panel Lateroyeso® |
| 3. Solado | 7. Aislamiento de lana mineral |
| 4. Rodapié | 8. Banda elástica de EEPS (15 mm) |

Figura A4.2: Arranque de partición de hoja doble.

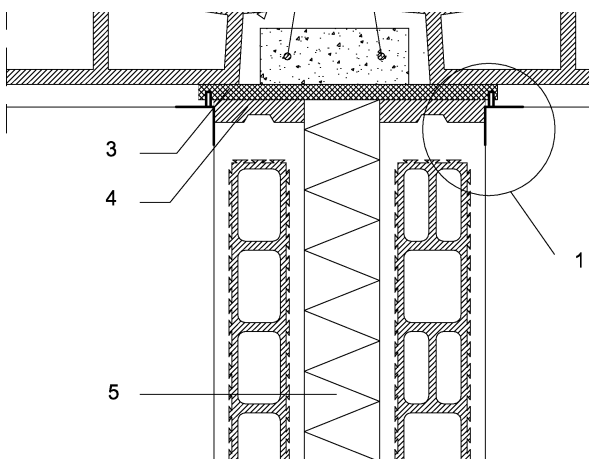

- | |
|---|
| 1. Junta con el enyesado tapado con tira de papel |
| 2. Guarnecido de yeso |
| 3. Banda elástica de EEPS (15 mm) |
| 4. Pasta de remate (adhesivo + yeso) |
| 5. Aislamiento de lana mineral |

Figura A4.4: Coronación de partición de hoja doble.

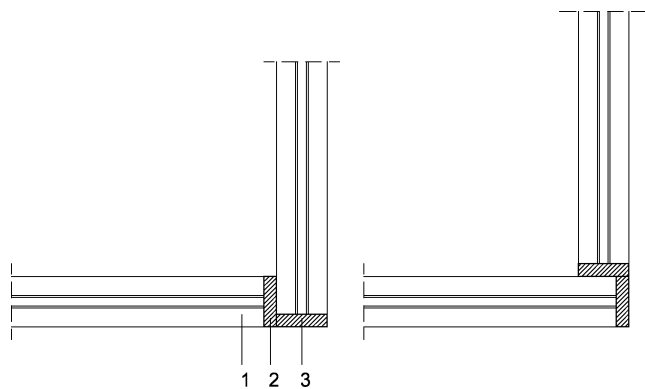

1. Panel Lateroyeso®
2. Pasta de montaje (base yeso)
3. Pasta de remate (adhesivo + yeso) (de 10 mm a 20 mm)

Figura A4.5: Encuentro en esquina. Hilada par e hilada impar.



Figura A4.6: Configuración en T.



1. Aislamiento de lana mineral
2. Panel Lateroyeso®
3. Banda elástica de EEPS (15 mm)
4. Hoja exterior de la fachada
5. Aislante de fachada
6. Trasdosado Lateroyeso®
7. Enlucido de yeso (2 mm)

Figura A4.7: Encuentro de fachada atestando contra el muro exterior.

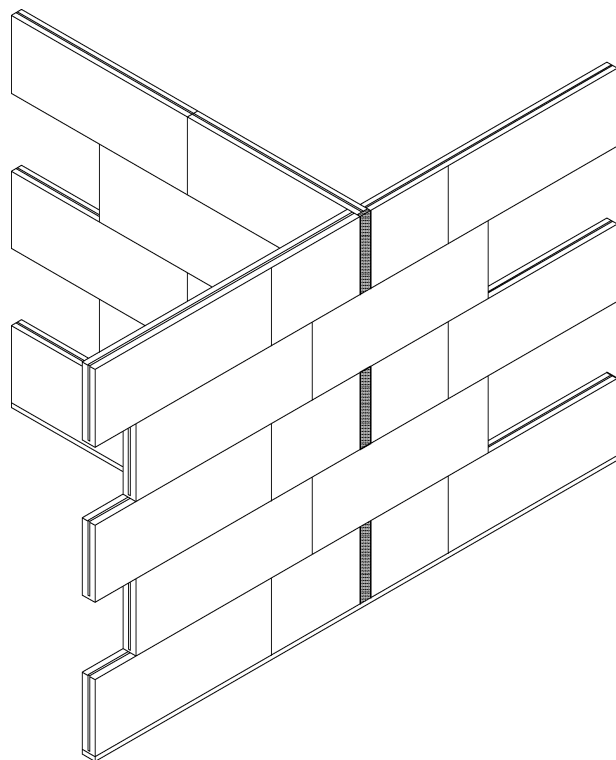
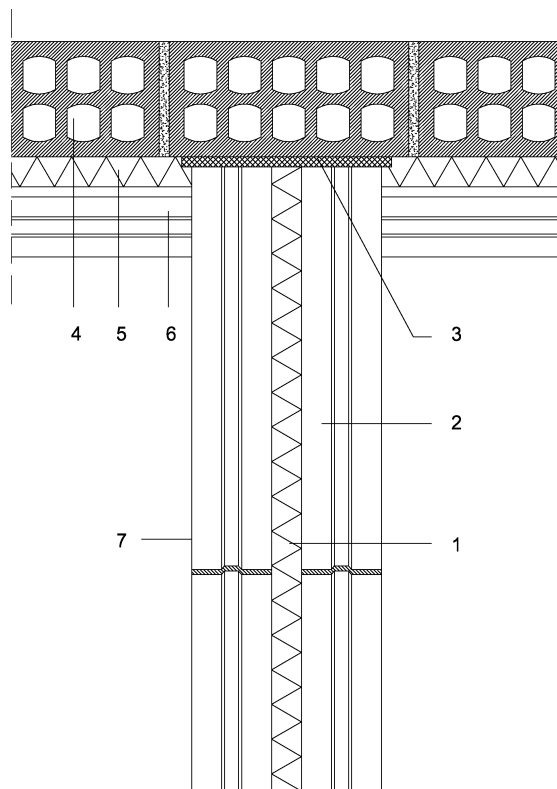
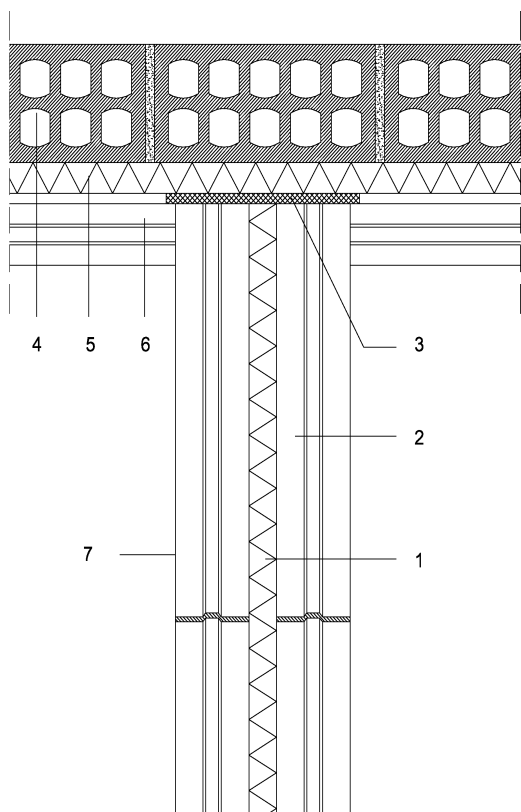

1. Aislamiento de lana mineral
2. Panel Lateroseco®
3. Banda elástica de EEPS (15 mm)
4. Hoja exterior de la fachada
5. Aislante de fachada
6. Trasdosado Lateroseco®
7. Enlucido de yeso (2 mm)

Figura A4.8: Pared exterior. Junta entre la partición de hoja doble y el aislante exterior (para aislamientos rígidos).

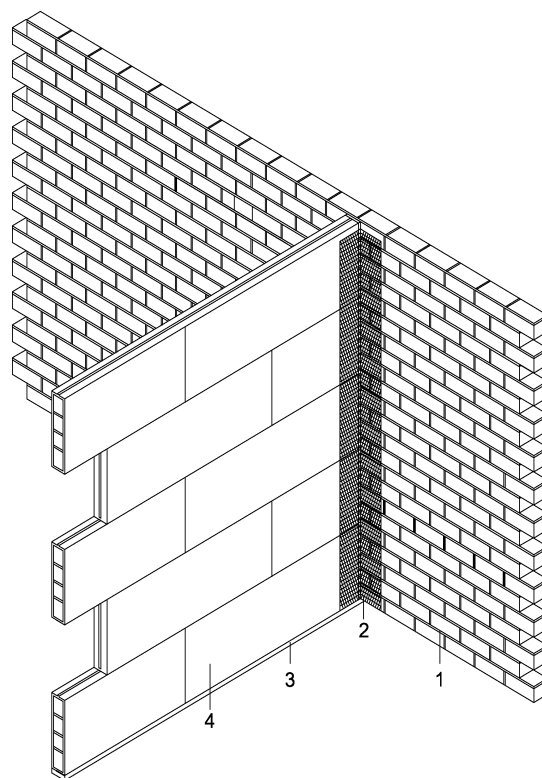

1. Elemento constructivo de material distinto
2. Malla de armado
3. Banda elástica de EEPS (15 mm)
4. Tabique Lateroseco®

Figura A4.9: Junta entre la partición de hoja única y muros de otro material.

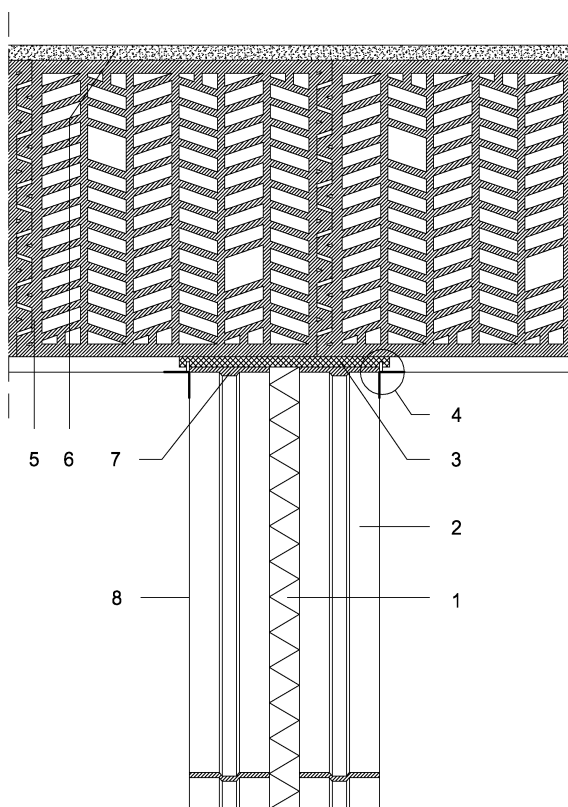

1. Aislamiento de lana mineral
2. Panel Lateroyeso®
3. Banda elástica de EEPS (15 mm)
4. Junta con el enyesado tapado con tira de papel
5. Elemento constructivo de material distinto
6. Revestimiento exterior de fachada
7. Pasta de montaje (base yeso)
8. Enlucido de yeso (2 mm)

Figura A4.10: Encuentro de hoja doble con muros de otro material.

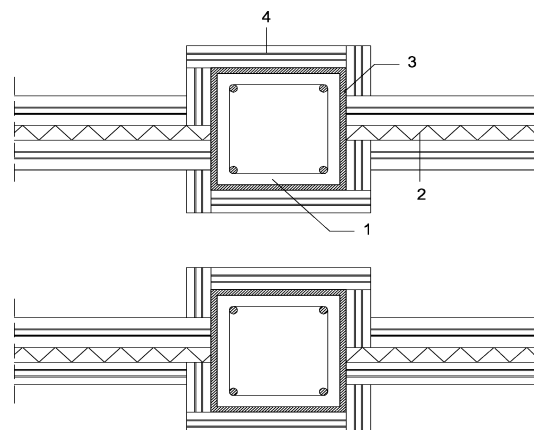

1. Pilar
2. Aislamiento de lana mineral
3. Banda elástica de EEPS (15 mm) forrando el pilar
4. Cajeados del pilar Lateroyeso®

Figura A4.11: Cajeados de pilares (hilada par e impar).

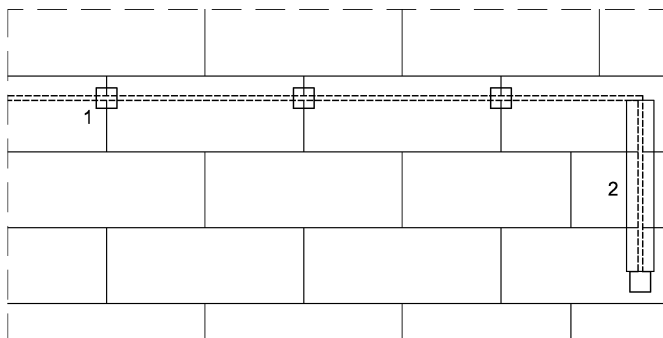

1. Perforación en juntas entre paneles Lateroyeso® para conectar las perforaciones horizontales (caso de 7 LD y 8 LD)
2. Roza vertical continua

Figura A4.12: Canales para tuberías o suministro eléctrico.

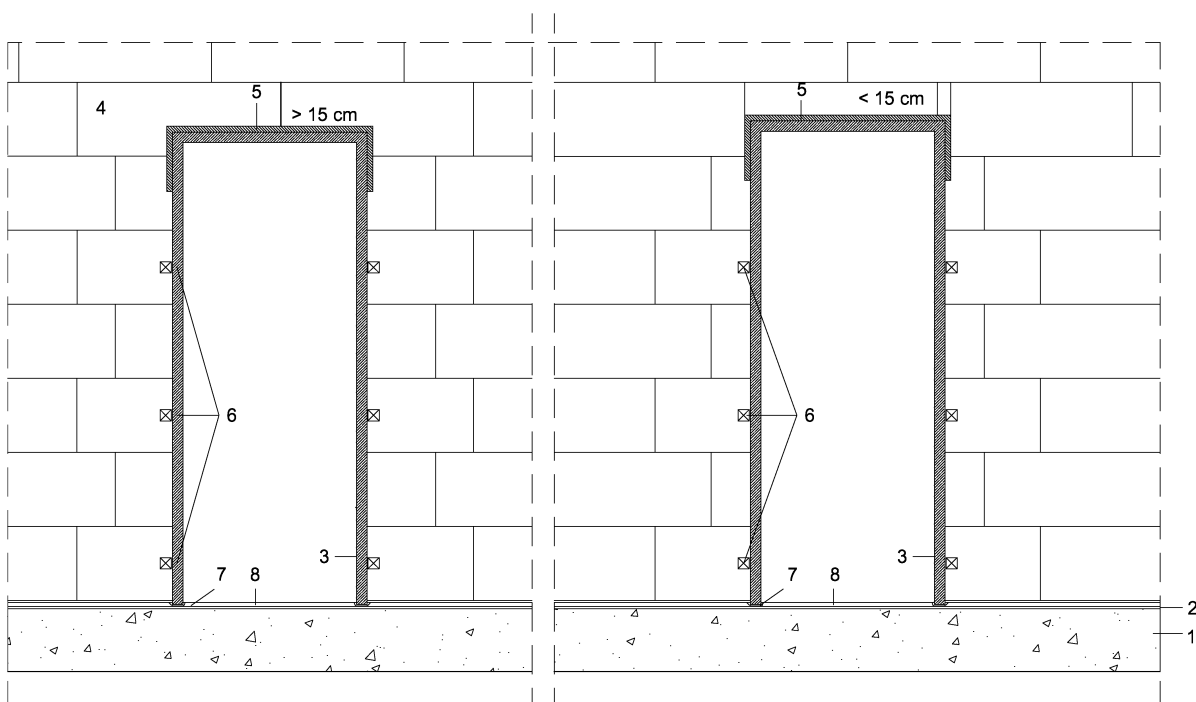

- | | | |
|------------------------|---|-------------------------|
| 1. Forjado inferior | 4. Pieza Lateroyeso® | 7. Arranque de premarco |
| 2. Lámina anti-impacto | 5. Banda elástica en la coronación del premarco | 8. Pavimento |
| 3. Premarco | 6. Clavetas | |

Figura A4.13: Configuración alrededor del premarco (altura libre de paneles sobre la puerta > 15 cm y < 15 cm).